

# EX8125 LEATHER VISITORS CHAIR

## ASSEMBLY INSTRUCTIONS

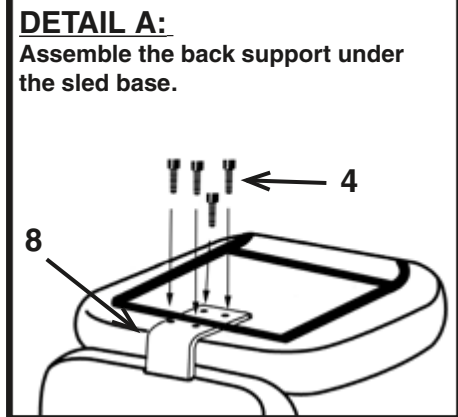
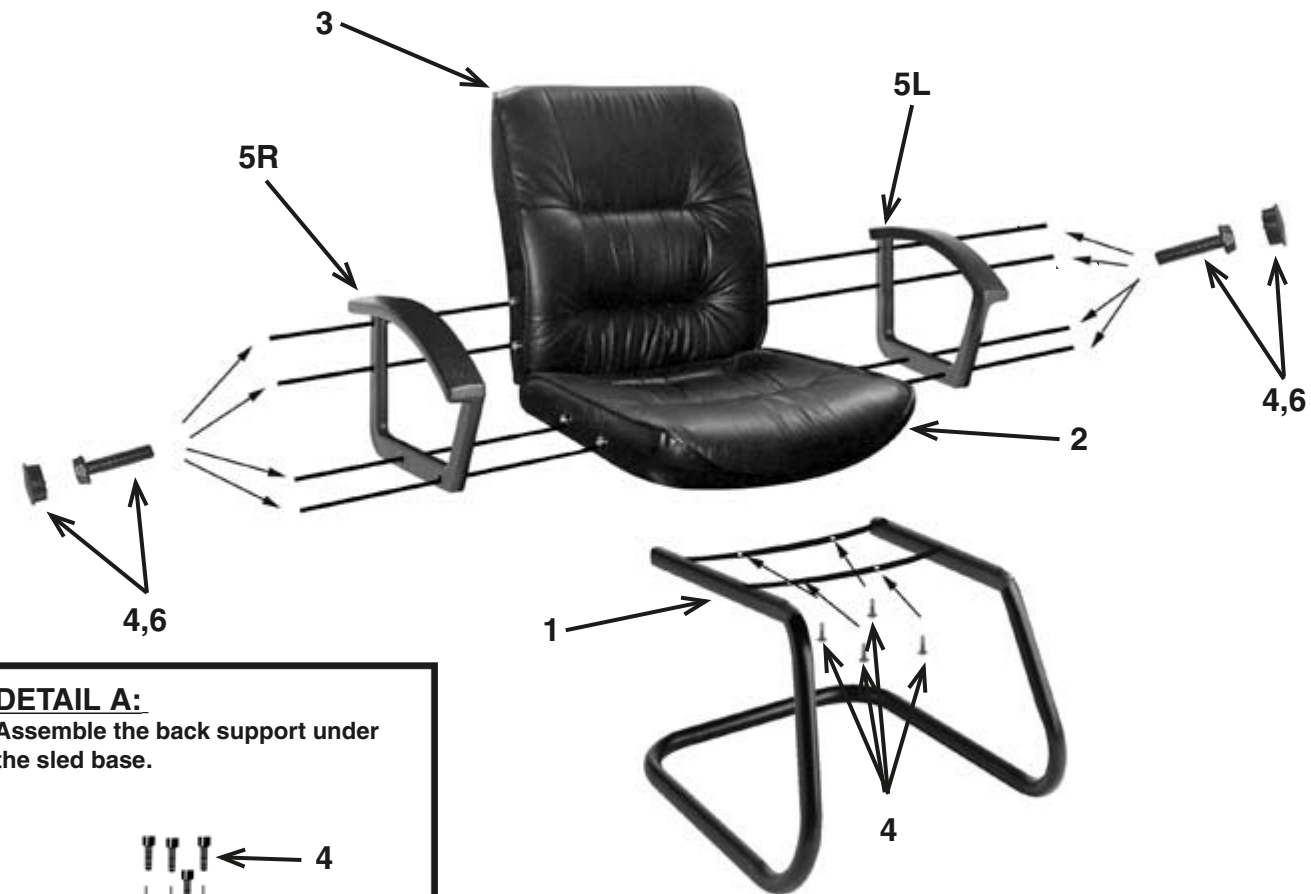

**STEP 1** Remove all the parts from carton, separate them into part numbers indicated on the list and make sure part quantities are correct.

**STEP 2** Lay Back Cushion (3) on its back so the Back Support Plate (8) is in a vertical position (facing up). Place Seat Cushion (2) in place and attach Back Support Plate (8) using four 1" Screws (4). **(SEE DETAIL A). DO NOT FULLY TIGHTEN SCREWS.**

**STEP 3** Align the holes in the Arms (5L and 5R) with the holes in the Seat Cushion (2) and Back Cushion (3). Insert four 1" Screws (4) through the holes in the Arms (5L and 5R) into the holes in the Seat Cushion (2) and Back Cushion (3). **FULLY TIGHTEN ALL SCREWS IN THE ARMS AND BACK SUPPORT PLATE (8).**

**STEP 4** Attach Sled Base (1) to Seat Cushion (2) with the arrow towards the front of the chair using four 1" Screws (4). **TIGHTEN ALL FOUR SCREWS COMPLETELY.**

**STEP 5** Cover the screws on the arms with black Plastic Caps (6).

**ATTENTION: MAKE SURE ALL SCREWS ARE FULLY TIGHTENED BEFORE USING CHAIR.**

Part	QTY
1. Sled Base . . . . .	1
2. Seat Cushion . . . . .	1
3. Back Cushion . . . . .	1
4. 1" Screws . . . . .	16
5. Arms Left (5L) Right (5R) . . . . .	2
6. Plastic Caps . . . . .	8
7. Allen Wrench (not shown) . . . . .	1
8. Back Support (pre-installed) . . . . .	1

# EX8125 FAUTEUIL EN CUIR POUR VISITEURS

## MODE D'EMPLOI



### AVERTISSEMENT

1. Seule une personne à la fois peut utiliser ce produit.
2. Ne pas utiliser ce fauteuil à moins que toutes les vis et tous les boulons et boutons soient resserrés.
3. Vérifier à tous les six mois ou au besoin que toutes les vis et tous les boulons et boutons sont resserrés.
4. Éliminer les matériaux de conditionnement d'une manière convenable. Ne pas utiliser la couverture en plastique pour couvrir la tête à cause du risque d'étouffement.
5. Ne pas utiliser le fauteuil comme un escabeau.
6. Ce fauteuil ne doit servir qu'à l'usage pour lequel il a été conçu.
7. N'utiliser qu'un détergent liquide doux pour le nettoyage.

### GARANTIE

Garantie limitée de 5 ans sur toutes les pièces métalliques non mobiles. Nous ne pouvons pas garantir le cuir contre les égratignures et l'usure par frottement, car tout cuir est sujet à de petites marques produites par l'usage normal.

Pour faire une réclamation de garantie, contacter le service à la clientèle. Fournir le numéro de modèle et une description du problème. À sa discrétion, Office Star Products: (a) fournira des pièces compatibles de produits courants (b) réparera la pièce du client. Le client doit payer d'avance les frais de transport de toute pièce retournée à l'usine. Les frais de transport de retour pour des pièces encore sous garantie seront payés par Office Star Products.

Toutes les garanties sont limitées à l'acheteur original et à l'usage commercial normal défini comme l'usage pendant une semaine de travail standard de quarante heures par des personnes pesant 250 lb ou moins.

Nos normes de qualité sont parmi les plus élevées de l'industrie. De temps en temps, malgré nos efforts, il arrive que des pièces soient endommagées ou manquantes. Notre service à la clientèle fera tout son possible pour régler le problème promptement. **NUMÉRO SANS FRAIS DU SERVICE DES PIÈCES: 1-800-950-7262** du lundi au vendredi de 8 h à 17 h, heure du Pacifique. Télécopieur: 1-909-930-5629. Courriel: parts@officestarc.com  
Adresse: P.O. Box 3520 Ontario, California 91761



# EX8125 FAUTEUIL EN CUIR POUR VISITEURS

## INSTRUCTIONS DE MONTAGE

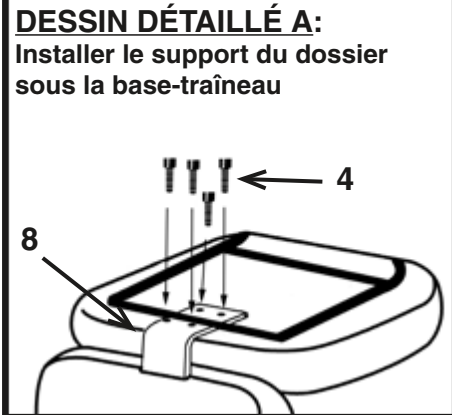
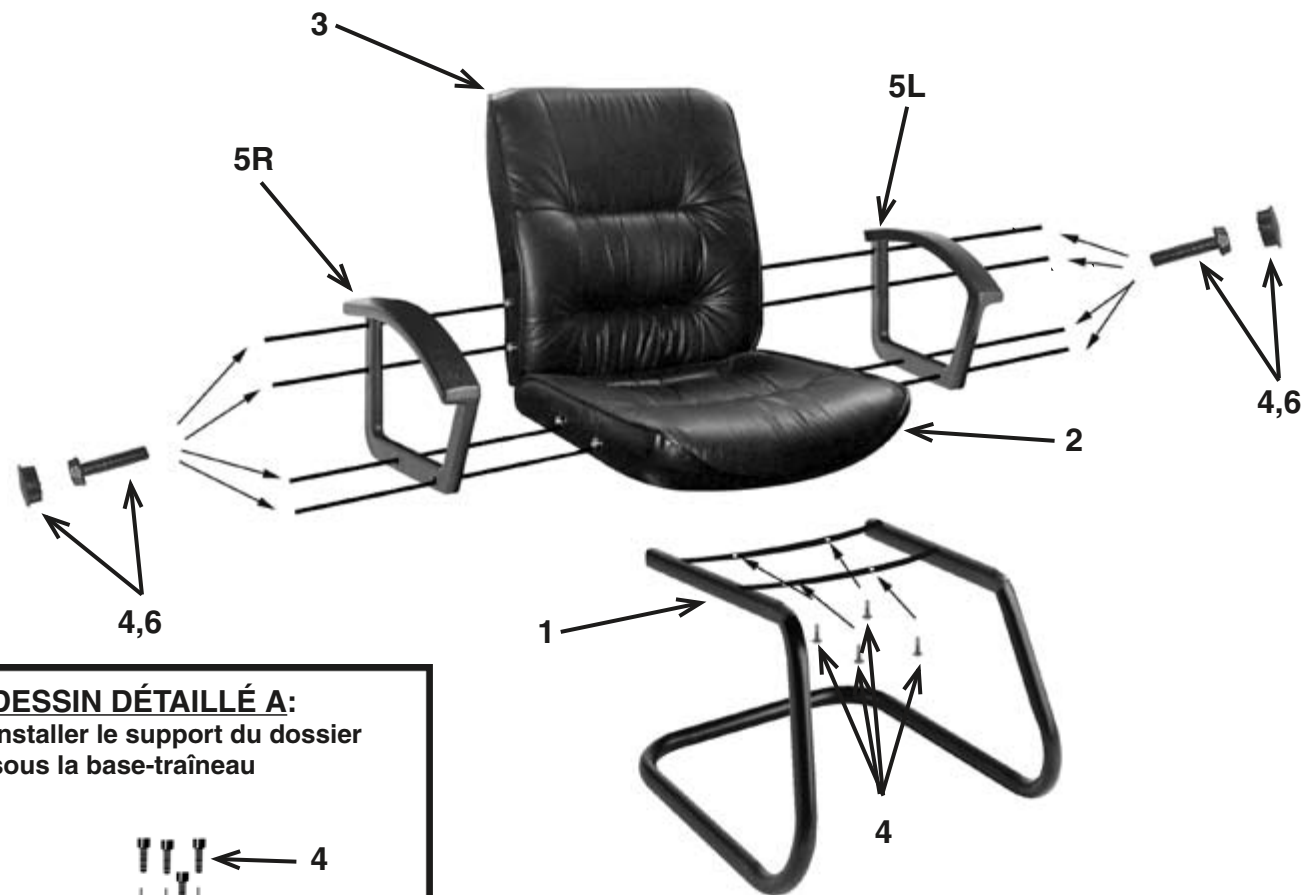

Pièce	Qté
1. Base-traîneau . . . . .	1
2. Coussin du siège . . . . .	1
3. Coussin du dossier . . . . .	1
4. Vis 1 po . . . . .	16
5. Bras gauche (5L) et droit (5R) .	2
6. Couvercles en plastique . . . . .	8
7. Clé Allen (non montrée) . . . . .	1
8. Support du dossier préinstallé .	1

**ÉTAPE 1** Enlever toutes les pièces du carton, les organiser selon les numéros de pièce indiqués sur la liste et s'assurer que les quantités des pièces reçues sont correctes.

**ÉTAPE 2** Poser le coussin du dossier (3) sur son dos de manière que le support du dossier (8) soit en position verticale (face vers le haut). Mettre le coussin du siège (2) en place et attacher le support du dossier (8) à l'aide de quatre vis 1 po (4). **NE PAS RESSERRER COMPLÈTEMENT LES VIS. (VOIR LE DESSIN DÉTAILLÉ A)**

**ÉTAPE 3** Aligner les trous dans les bras (5L et 5R) sur les trous dans le coussin du siège (2) et le coussin du dossier (3). Insérer quatre vis 1 po (4) par les trous dans les bras (5L et 5R) et dans les trous dans le coussin du siège (2) et le coussin du dossier (3). **RESSERRER COMPLÈTEMENT TOUTES LES VIS DANS LES BRAS ET LE SUPPORT DU DOSSIER (8).**

**ÉTAPE 4** Attacher la base-traîneau (1) au coussin du siège (2) avec la flèche orientée vers l'avant du fauteuil en utilisant quatre vis 1 po (4). **RESSERRER COMPLÈTEMENT LES QUATRE VIS.**

**ÉTAPE 5** Couvrir les vis sur les bras à l'aide des couvercles en plastique noir (6).

**ATTENTION: AVANT D'UTILISER LE FAUTEUIL, S'ASSURER D'AVOIR RESSERRÉ COMPLÈTEMENT TOUTES LES VIS.**

# EX8125 LEATHER VISITORS CHAIR

## OPERATING INSTRUCTIONS



### WARNING

1. Use this product only one person at a time.
2. Do not use this chair unless all bolts screws and knobs are securely tightened.
3. Check that all bolts screws and knobs are tight every six months or as needed.
4. Dispose of packing material properly. Do not use plastic cover as head covering. It may cause suffocation.
5. Do not use chair as a stepladder.
6. Use this chair for its intended purpose only.
7. Use mild detergent only for cleaning.

### Warranty

5 Year limited warranty on all non moving metal parts. We can not warrant leather against routine scratching and scuffing, as all leather is subject to minor blemishes in use.

To make a warranty claim, contact Customer Service. Provide model number and description of the problem. At it's option Office Star Products will: (a.) Supply compatible components of current manufacture. (b.) Repair the customer's component. The customer must prepay freight on any components returned to the factory. Return freight on components still in warranty will be paid by Office Star Products.

*All warranties are limited to the original purchaser for normal commercial usage defined as a standard forty hour work week by persons weighing 250 lbs. or less.*

Our quality standards are among the highest in the industry. Sometimes, no matter how hard we try, there are times when parts are damaged or missing. Our customer Service Department will do everything possible to promptly remedy the problem. **TOLL FREE PARTS NUMBER 1-800-950-7262, Fax 1-909-930-5629** Monday through Friday 8:00 a.m. - 5:00 p.m. Pacific Time or e-mail: parts@officestar.net. P.O. Box 3520 Ontario, California 91761

